

Bombas JET Inox

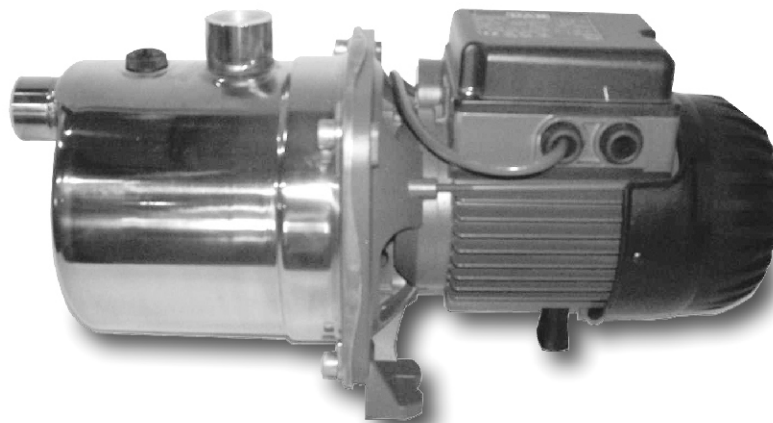

Aplicaciones:

Bomba centrífuga autocebante con excelente capacidad de succión, incluso cuando hay burbujas de aire y pequeñas partículas de arena en el agua.

Usada especialmente para suministro de agua en instalaciones domésticas. Ideal para agricultura en pequeña escala y jardinería, servicios industriales limitados y donde se requiera operación autocebante.

Datos Técnicos :

- Rango de operación desde: 0.4 a 5.0 m³/h con cargas hasta 48 m.
- Rango de temperatura del líquido: desde 0°C a +45°C.
- Temperatura ambiente máxima: +40°C
- Presión máxima de operación: 8 bar .
- Instalación: fija en posición horizontal.
- Nivel de protección del motor: IP 44
- Protección de caja terminal: IP 55
- Protecciones de sobrecarga: protección térmica integrada y protección contra sobrecarga de corriente para las monofásicas.
- Requerimientos de calidad del líquido: limpio, libre de sólidos o sustancias abrasivas, no agresivo.

BOMBAS JET INOX

CURVAS DE RENDIMIENTO

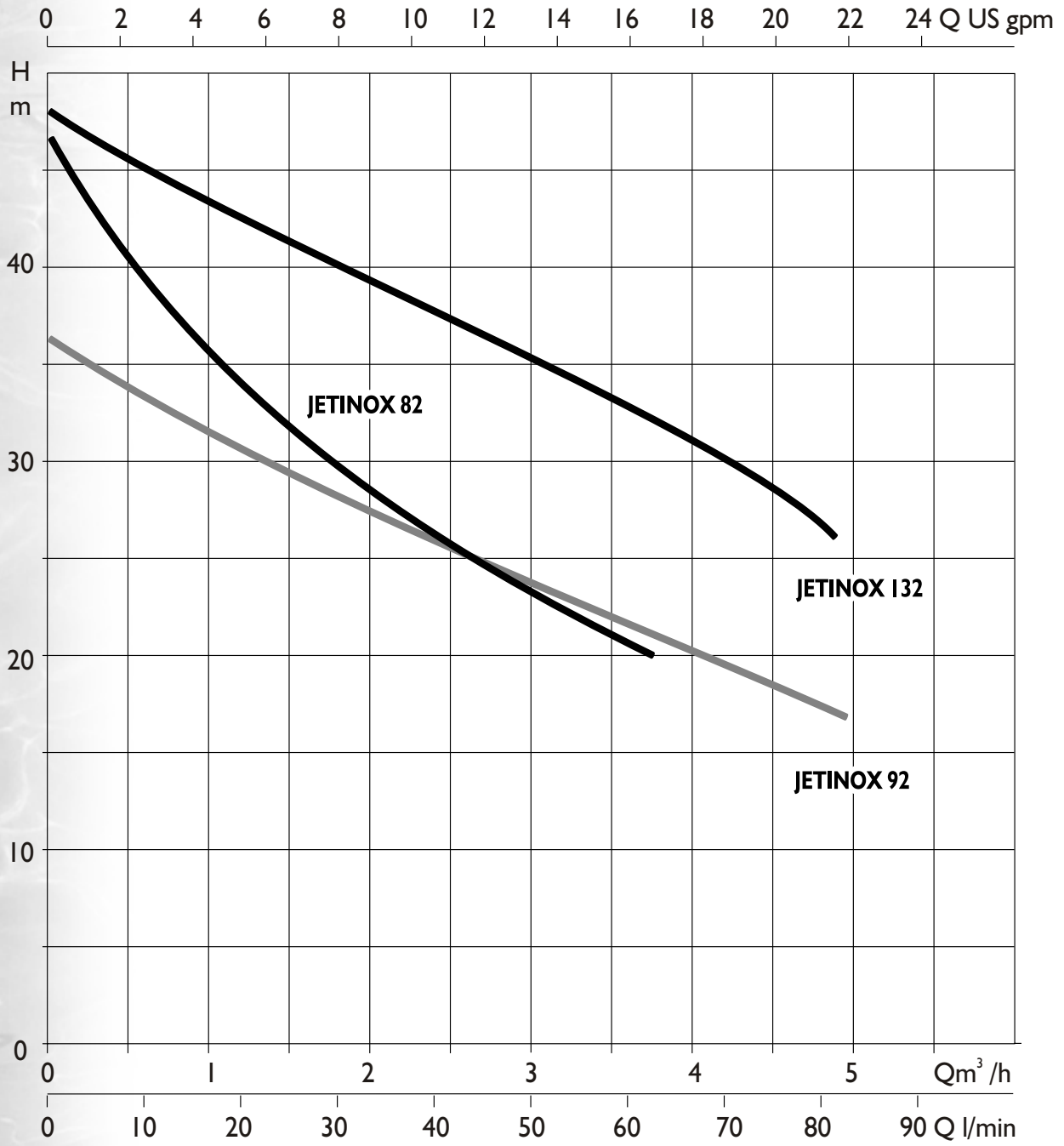

DIMENSIONES Y PESOS

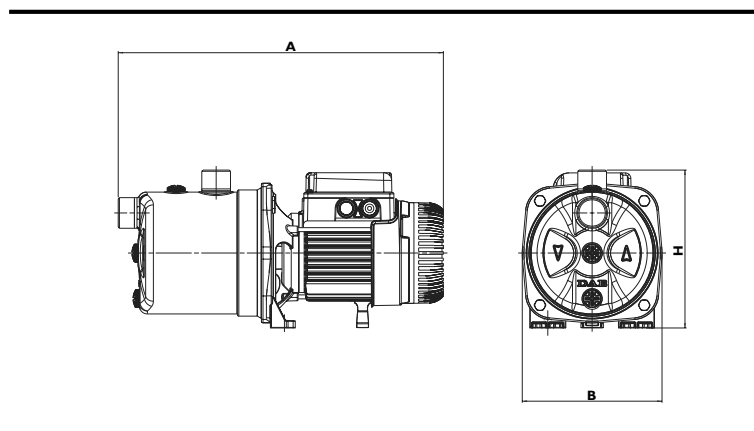

TABLA DE ESPECIFICACIONES

Modelo	HP	Volts	F	I nom. (Amp)	Succión y Descarga	Dimensiones (cm)			Peso (Kg)
						A	B	H	
JETINOX 82 M	0.8	115/230	1	8.0/3.9	1" x 1"	41	18	20	7.8
JETINOX 92 M	1.0	115/230	1	8.6/4.51	1" x 1"	41	18	20	8.8
JETINOX 132 M	1.4	115/230	1	13.4/6.87	1" x 1"	43	18	20	10.6